

Single Monitor Tall User Kit

for WorkFit, A & S Products

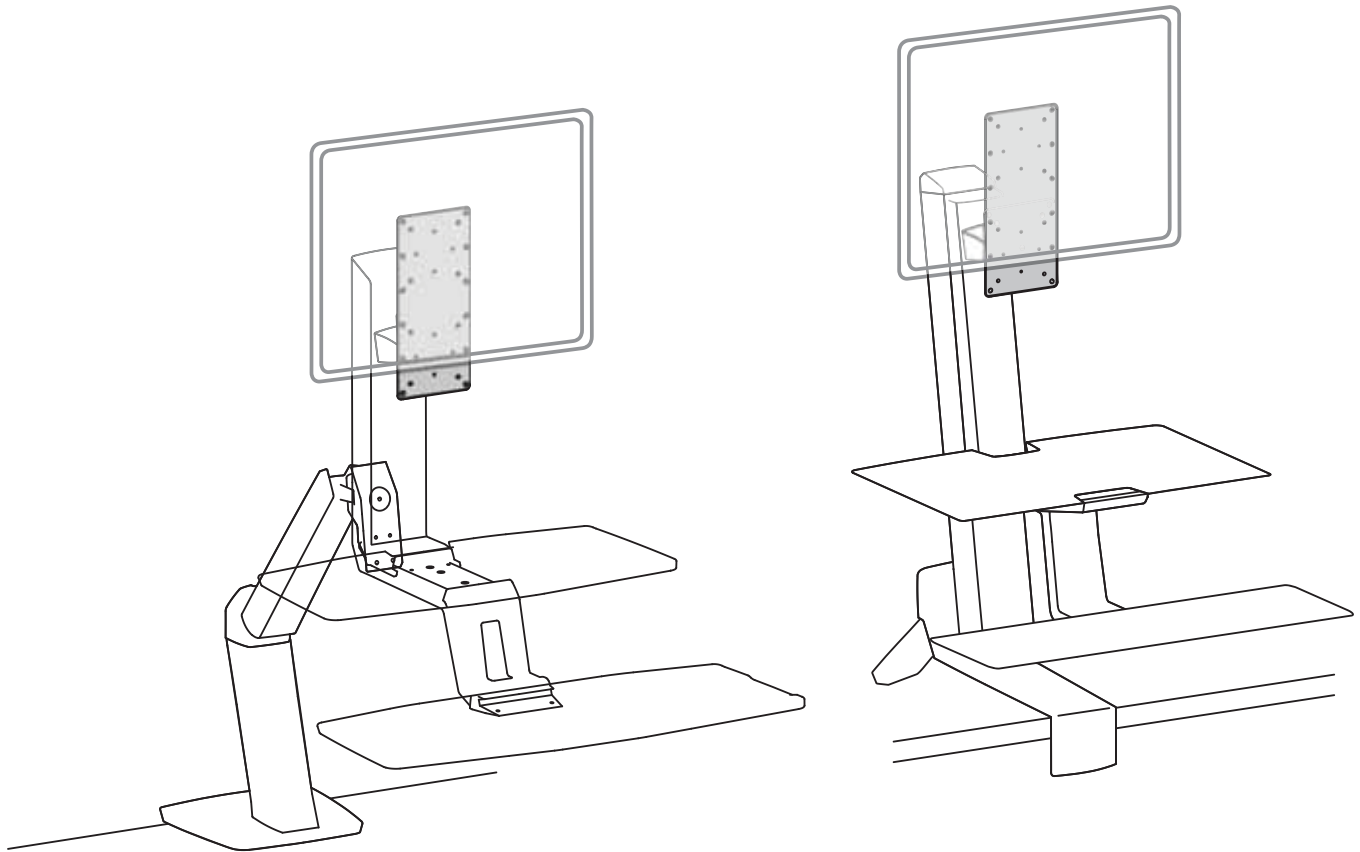

DEUTSCH

Die aktuellste Anleitung für die Montage durch den Benutzer finden Sie hier: www.ergotron.com



User's Guide - English
Guía del usuario - Español
Manuel de l'utilisateur - Français
Gebruikersgids - Deutsch
Benutzerhandbuch - Nederlands
Guida per l'utente - Italiano
Användarhandbok - svenska
ユーザーガイド : 日本語
用户指南 : 汉语



www.ergotron.com



USA 1-800-888-8458

Europe +31 (0)33-45 45 600

China 86-769-86018920

Überblick über die Gefahrensymbole

Diese Symbole machen den Benutzer auf einen sicherheitsgefährdenden Zustand aufmerksam, der behoben werden muss. Alle Benutzer sollten die folgenden Gefahrensymbole am Produkt bzw. in der Dokumentation erkennen und ihre Bedeutung verstehen können. Kinder, die Sicherheitswarnungen nicht verstehen und angemessen darauf reagieren können, dürfen dieses Produkt nur unter Aufsicht durch Erwachsene benutzen!

Symbol	Signalwort	Gefahrenstufe
	HINWEIS	Ein HINWEIS verweist auf wichtige Informationen, mit deren Hilfe Sie dieses Produkt besser nutzen können.
	VORSICHT	Der Hinweis VORSICHT verweist auf potenzielle Hardware-schäden oder Datenverluste und informiert Sie darüber, wie Sie das Problem vermeiden können.
	ACHTUNG	Der Hinweis ACHTUNG verweist auf potenzielle Sachschäden oder Verletzungen bis hin zum Tod.
	ELEKTRIK	Der Hinweis ELEKTRIK verweist auf eine drohende elektrische Gefahr die, wenn sie nicht vermieden wird, Verletzungen, einen Brand und/oder den Tod zur Folge haben kann.

Sicherheit



WARNUNG: Tragfähigkeitsbeschränkung!

Das kombinierte Gewicht von Display und Einzelmonitor-Satz für große Benutzer muss geringer sein als die spezifizierte Tragfähigkeit des Produkts, an dem Sie die Komponenten befestigen. Wird diese Warnung nicht eingehalten, ist die Sicherheit nicht gewährleistet, und es kann zu Sachbeschädigungen bzw. Körperverletzungen kommen.



WARNUNG: Sperrschraube für Hoch-/Querformat MUSS installiert werden!

Die Hoch-/Querformat-Sperrschraube muss installiert werden, bevor der Einzelmonitor-Satz für große Benutzer angebracht wird. Wird diese Warnung nicht eingehalten, ist die Sicherheit nicht gewährleistet, und das Display kann sich drehen und dadurch Sachbeschädigungen bzw. Körperverletzungen verursachen.



WARNUNG: Für jede Verbindung nur die angegebenen Schrauben verwenden! Wenn die falschen Schrauben verwendet werden, kann das Produkt beschädigt oder die Sicherheit beeinträchtigt werden, wodurch es zu Sachbeschädigungen bzw. Körperverletzungen kommen kann.



WARNUNG: Schrauben nicht übermäßig festziehen! Durch zu starkes Festziehen der Schrauben kann es zu Produktbeschädigungen kommen.

Produkteigenschaften & Technische Daten

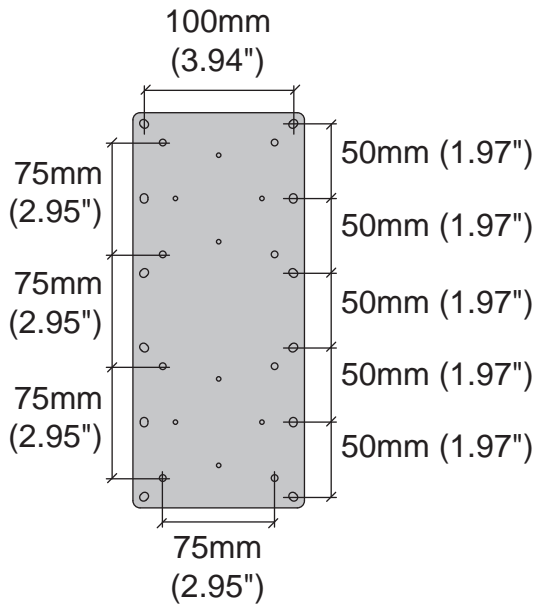

Benötigtes Werkzeug

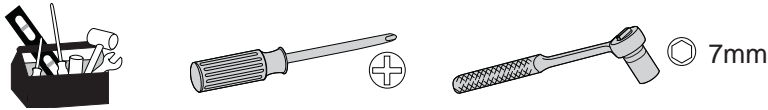

Komponenten

		A	B	C
1	1x		1x	1x M3x6mm
2				8x M4x10mm
3			4x M4x10mm	2x M4x12mm
4				4x M4x28mm
5			4x M4	2x M4x30mm

1 Bringen Sie die Sperrschraube für das Hoch-/ Querformat an.

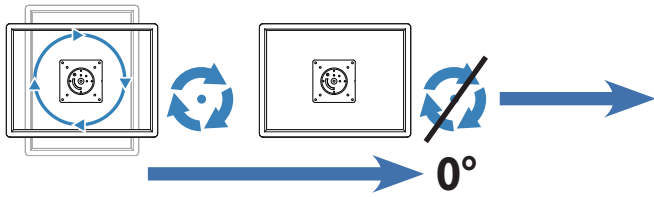

WARNUNG: Sperrschraube für das Hoch-/ Querformat MUSS installiert werden! Die Hoch-/Querformat-Sperrschraube muss installiert werden, bevor der Einzelmonitor-Satz für große Benutzer angebracht wird. Wird diese Warnung nicht eingehalten, ist die Sicherheit nicht gewährleistet, und das Display kann sich drehen und dadurch Sachbeschädigungen bzw. Körperverletzungen verursachen.

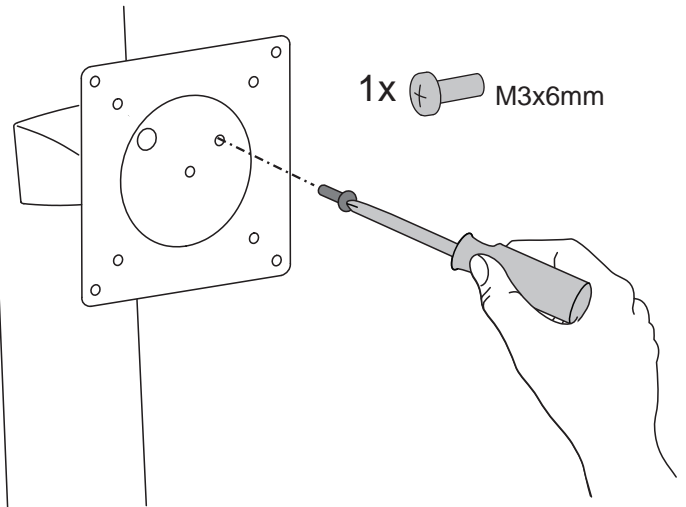

2 Bringen Sie die Platte an.



HINWEIS: Sie können Ihren Monitor 150 oder 100mm anheben.



WARNUNG: Für jede Verbindung nur die angegebenen Schrauben verwenden! Wenn die falschen Schrauben verwendet werden, kann das Produkt beschädigt oder die Sicherheit beeinträchtigt werden, wodurch es zu Sachbeschädigungen bzw. Körperverletzungen kommen kann.

4x M4x10mm

4x M4

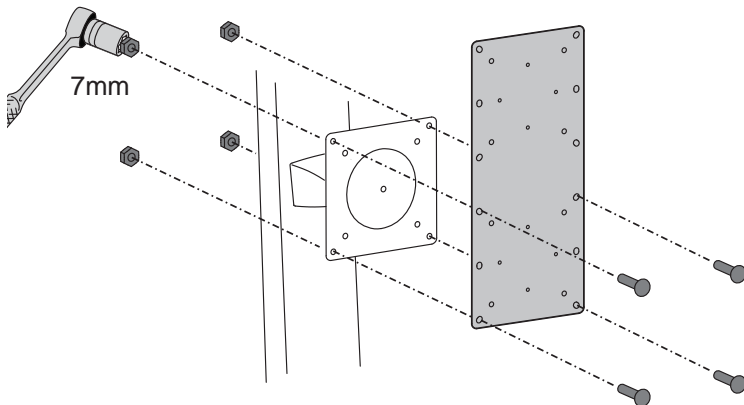

150mm
(5.91")

100mm
(3.94")

2x M4x10mm

2x M4

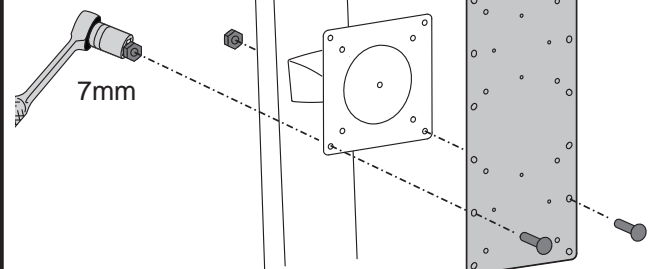

7mm

3 Bringen Sie das Display an.

! WARNUNG: Für jede Verbindung nur die angegebenen Schrauben verwenden! Wenn die falschen Schrauben verwendet werden, kann das Produkt beschädigt oder die Sicherheit beeinträchtigt werden, wodurch es zu Sachbeschädigungen bzw. Körperverletzungen kommen kann.

! WARNUNG: Schrauben nicht übermäßig festziehen! Durch zu starkes Festziehen der Schrauben kann es zu Produktbeschädigungen kommen.

100 x 100mm Befestigungslöcher

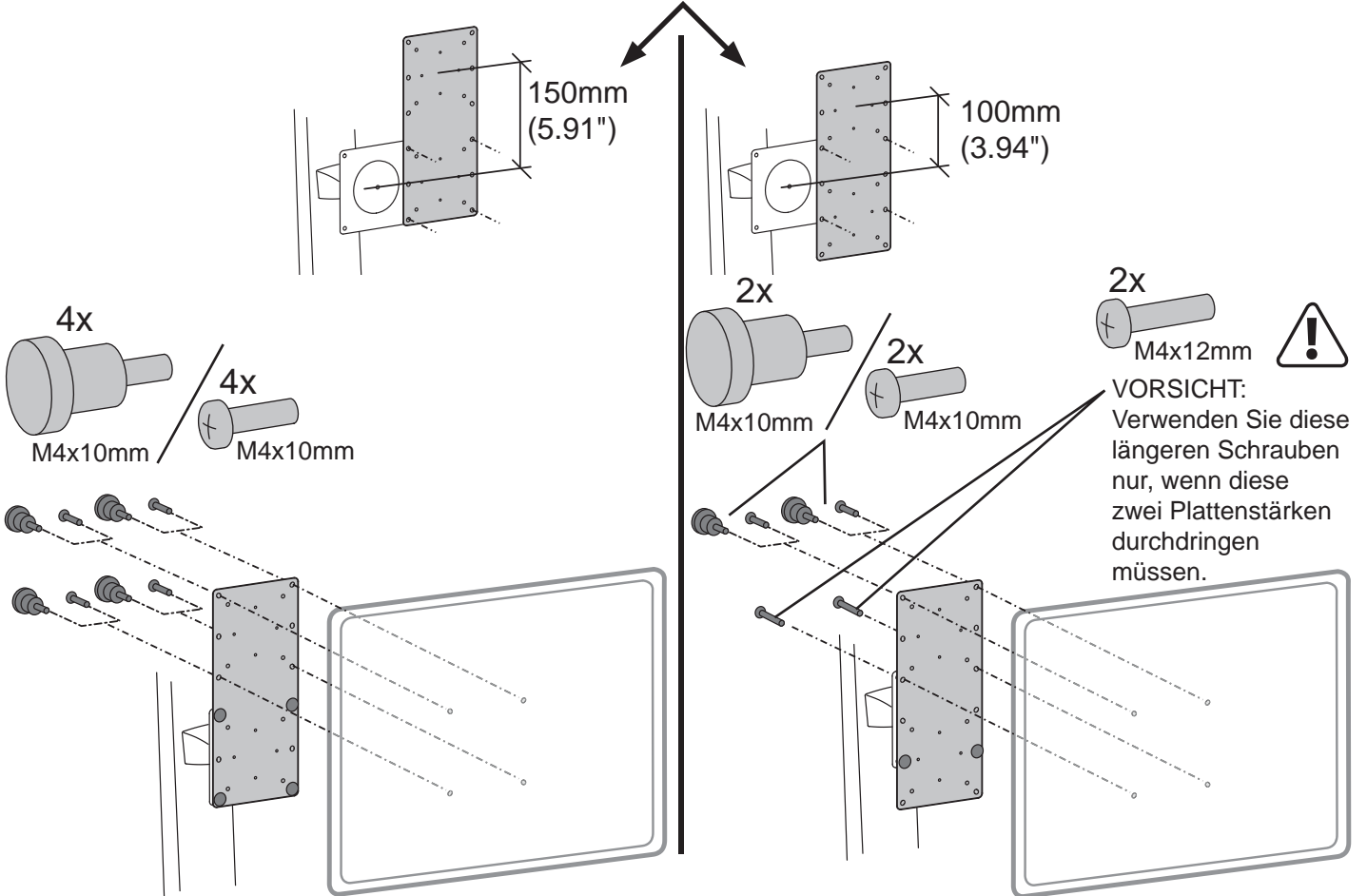

DEUTSCH

75 x 75mm Befestigungslöcher

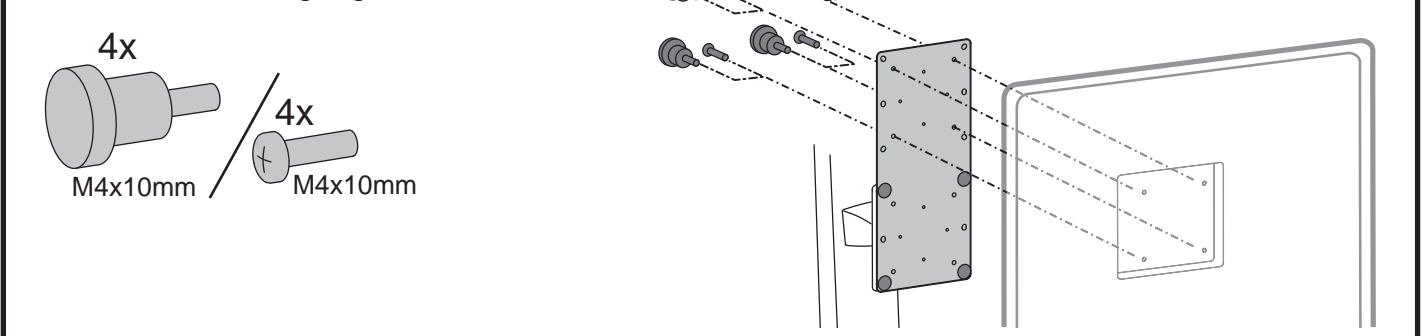

HINWEIS: Für Displays mit versenkt angebrachten Befestigungslöchern siehe Anweisungen auf der nächsten Seite.

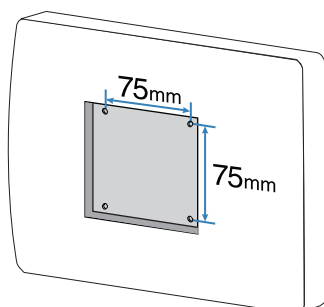
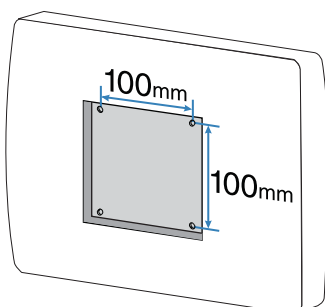



HINWEIS: Verwenden Sie einen Abstandhalter und die angegebenen Schrauben, wenn Ihr Display versenkt angebrachte Befestigungslöcher aufweist.

100 x 100mm versenkt angebrachte Befestigungslöcher

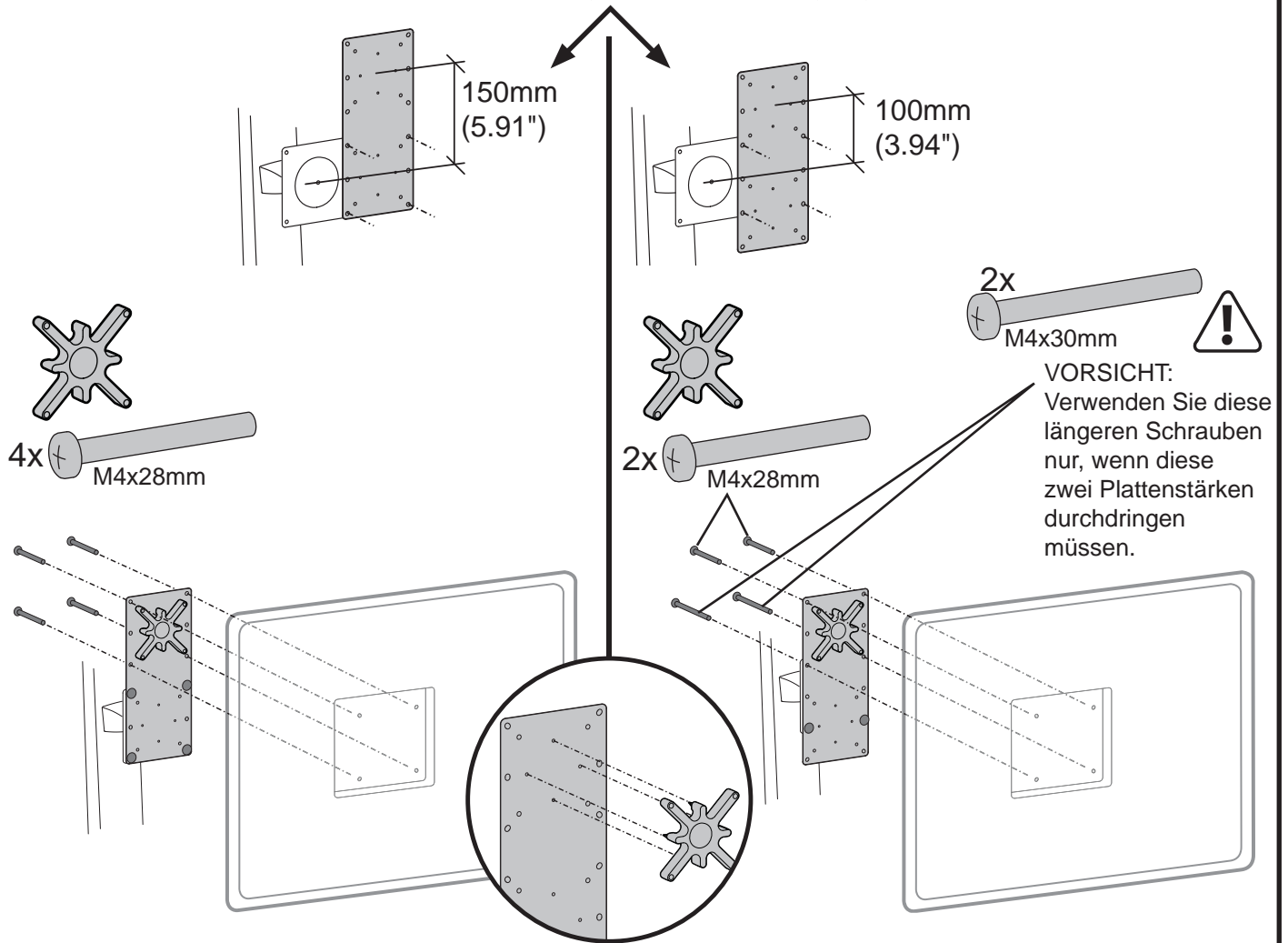

DEUTSCH

75 x 75mm versenkt angebrachte Befestigungslöcher

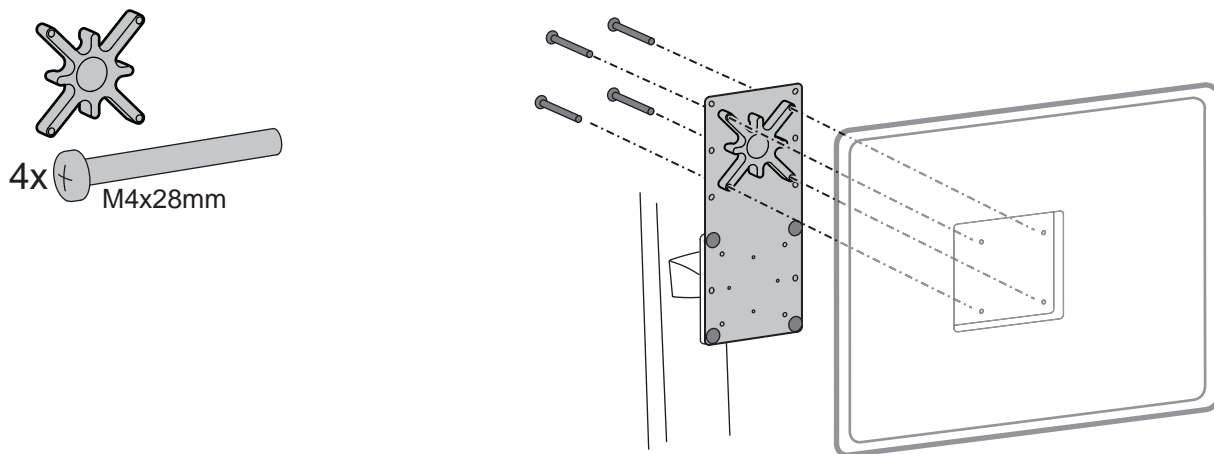

4



Einstellschritt

Passen Sie die Montagelösung dem zusätzlichen Gewicht entsprechend an. Einstellungen sollten über den gesamten Verstellbereich gleichmäßig und leicht durchzuführen sein und an der eingestellten Position verbleiben. Lassen sich die Einstellungen nur schwer durchführen oder bleibt das Gerät nicht in der gewünschten Position, folgen Sie der Anleitung und lockern oder verstärken Sie die Spannung für eine gleichmäßige und leichte Einstellung. Je nach Produkt und Einstellung muss dies mehrmals wiederholt werden, um einen Unterschied zu merken.

Richten Sie Ihren Arbeitsplatz so ein, dass er für SIE arbeitet!

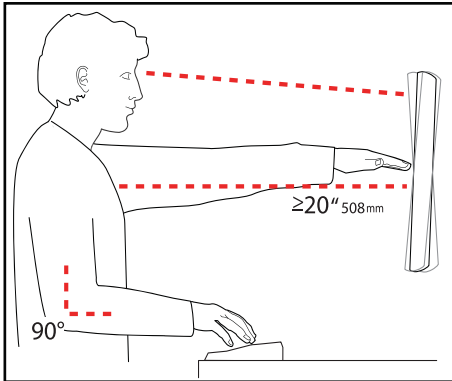

Weitere Informationen zur ergonomischen Computernutzung finden Sie unter:
www.computingcomfort.org

- Höhe** Positionieren Sie die obere Kante des Bildschirms knapp unter Augenhöhe.
- Abstand** Positionieren Sie die Tastatur bei flach aufgelegten Handgelenken auf Ellenbogenhöhe. Positionieren Sie den Bildschirm mindestens eine Armlänge (50 cm) von Ihrem Gesicht entfernt.
- Winkel** Neigen Sie den Bildschirm so, dass ein Spiegeleffekt vermieden wird. Neigen Sie die Tastatur um 10 ° nach hinten, sodass Ihre Handgelenke flach aufliegen.

- Vermeiden von Ermüdungserscheinungen
- Atmen - Atmen Sie tief durch die Nase ein und aus.
- Blinzeln - Blinzeln Sie so oft wie möglich, um trockene Augen zu vermeiden.
- Pausen • Machen Sie alle 20 Minuten eine Pause von 2-3 Minuten
- Machen Sie alle 2 Stunden eine Pause von 15-20 Minuten.

Weitere Informationen zu Service und Gewährleistung erhalten Sie unter www.ergotron.com.

Weitere Informationen zu Service und Gewährleistung erhalten Sie unter www.omnimount.com

Örtliche Telefonnummern für den Kundendienst finden Sie hier: <http://contact.ergotron.com>



HINWEIS: Halten Sie bei der Kontaktaufnahme mit dem Kundendienst die Seriennummer griffbereit.

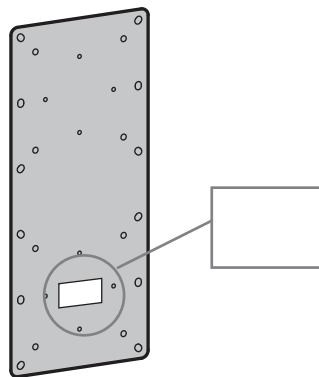

 © 2014 Ergotron, Inc. All rights reserved.

While Ergotron, Inc. makes every effort to provide accurate and complete information on the installation and use of its products, it will not be held liable for any editorial errors or omissions (including those made in the process of translation from English to another language), or for incidental, special or consequential damages of any nature resulting from furnishing this instruction and performance of equipment in connection with this instruction. Ergotron, Inc. reserves the right to make changes in the product design and/or product documentation without notification to its users. For the most current product information, or to know if this document is available in languages other than those herein, please contact Ergotron. No part of this publication may be reproduced, stored in a retrieval system, or transmitted in any form or by any means, electronic, mechanical, photocopying, recording or otherwise without the prior written consent of Ergotron, Inc., 1181 Trapp Road, Eagan, Minnesota, 55121, USA. Patents Pending and Patented U.S. & Foreign. Ergotron is a registered trademark of Ergotron, Inc.

Americas Sales and Corporate Headquarters	EMEA Sales
St. Paul, MN USA (800) 888-8458 +1-651-681-7600 www.ergotron.com sales@ergotron.com	Amersfoort, The Netherlands +31 33 45 45 600 www.ergotron.com info.eu@ergotron.com
APAC Sales	Worldwide OEM Sales
Tokyo, Japan www.ergotron.com apaccustomerservice@ergotron.com	www.ergotron.com info.oem@ergotron.com